

Rosso acoustic CP 30

Space divider

Nutzungshinweise

Directions for use

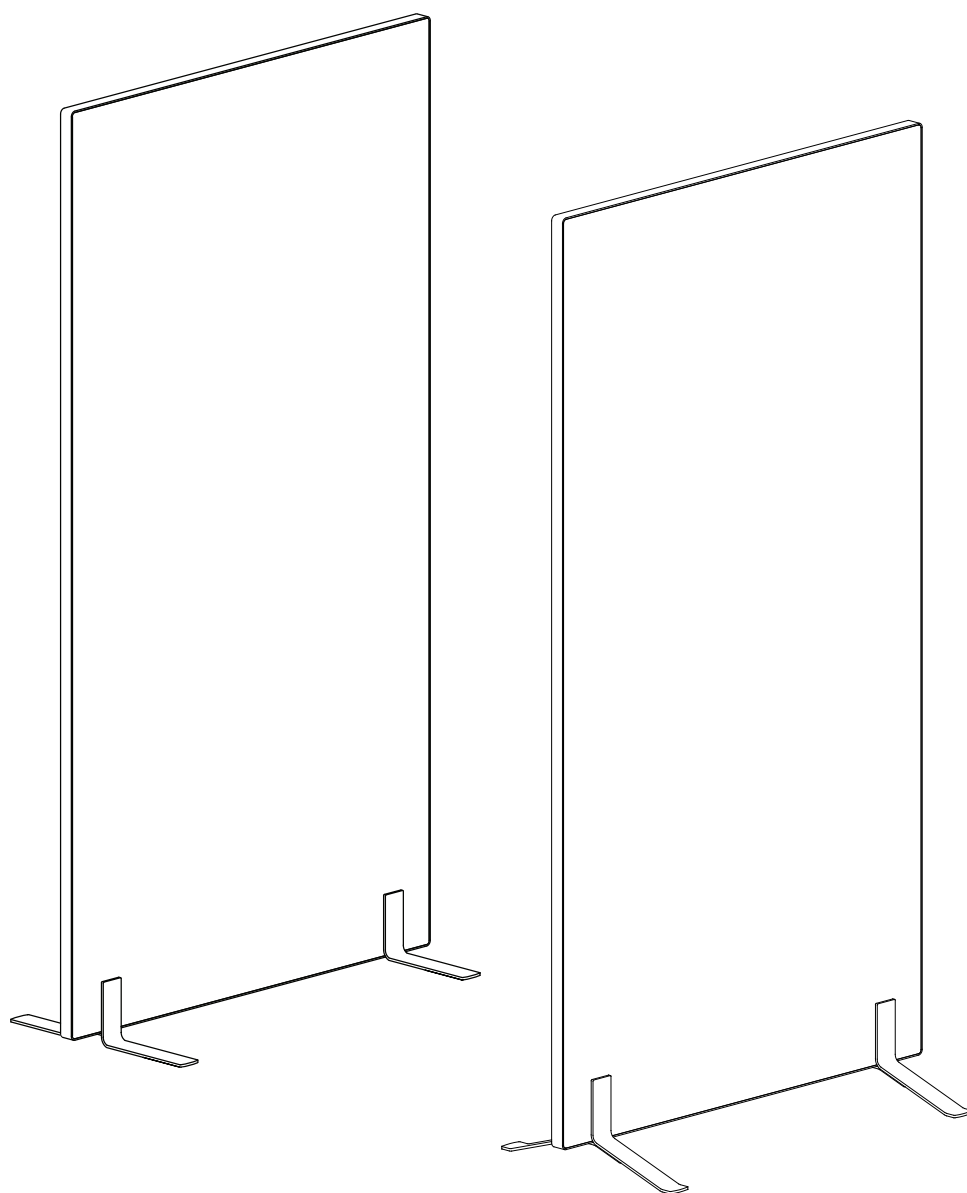

rossoacoustic®

CP 30 Space Divider

Die nimbus group freut sich, dass Sie sich für dieses hochwertige Produkt entschieden haben. CP 30 Space Divider ist ein effektiver und filigran gestalteter Raumteiler zum Gliedern von Räumen und zur akustischen Bedämpfung und Schirmung. CP 30 Space Divider besteht aus der Kombination des CP30 Membrankörpers mit den Füßen High oder Low.

Wenn Sie ihn entsprechend unseren Empfehlungen behandeln, nutzen und pflegen, werden Sie lange von seiner Wirkung profitieren und sich an seinem Design erfreuen. Bitte bewahren Sie diese Information auf und geben Sie sie an nachfolgende Nutzer weiter.

Die richtige Platzierung

CP 30 ist ausschließlich für die Verwendung in trockenen Innenräumen konzipiert. Für Feuchträume oder Spritzwasser gefährdete Bereiche ist CP 30 nicht geeignet.

Stellen Sie CP 30 nur auf ebene, nicht abschüssige und ausreichend große Flächen.

1 Berücksichtigen Sie, daß bei der Verwendung von High durch die Ausladung der Füße Stolpergefahr entstehen kann. Bei der Verwendung von Low ist diese Gefahr gering.

2/3 Die akustisch effektive Platzierung im Raum erfolgt möglichst nah an der zu schirmenden Schallquelle.

Entscheidend für die akustische Schirmung ist der Abstand der Kanten zur direkten Verbindung zwischen Schallquelle und dem Hörenden. Das heißt, je weiter CP 30 um die Schallquelle herumreicht, umso besser ist die schallschirmende Wirkung.

Die Nähe zu Luftauslässen, Hitzequellen wie z. B. Leuchten, Elektro- oder Heizgeräten kann zu verstärkter Verschmutzung oder Versprödung von CP 30 führen. Halten Sie von Heizkörpern und Hitzequellen mindestens 30 cm Abstand. CP 30 darf Temperaturen bis max. 60°C ausgesetzt werden. Direkte (dauerhafte) Sonneneinstrahlung und Wärme kann zu farblichen Veränderungen des Kunststoffes führen und

CP 30 Space Divider

The nimbus group is pleased that you have decided in favour of this high quality product. The CP 30 Space Divider is an effective and elegantly designed room feature that lends structure to spaces and simultaneously serves as an acoustic dampener and screen. CP 30 Space Divider consists of the CP 30 Membrane Body combined with High or Low feet. If you look after it and treat it according to our recommendations, you will be able to profit from its long useful life and enjoy the optical benefits of its pleasing design for many years to come. Please keep this information leaflet in a safe place and pass it on to any others who wish to use the Space Divider after you.

Correct placing

The CP 30 is designed exclusively for use in dry indoor spaces and is not suitable for use in damp rooms or areas where it can be splashed with water.

Place the CP 30 on an even, non-sloping and sufficiently large surface.

1 Please note that High feet protrude somewhat and care must be taken not to trip over them. There is only a minimal risk of tripping when using Low.

2/3 The CP30 Space Divider should be placed as near as possible to the noise source to achieve the best acoustic effect.

The decisive factor with respect to acoustic shielding is the distance of the edges away from the imaginary direct line between the noise source and the person perceiving the noise. That is to say, the more CP 30 surrounds the noise source, the better the acoustic shielding.

Proximity to air outlets or sources of heat such as lamps, electrical devices or heaters can cause increased soiling or make the CP 30 brittle. Place at least 30 cm away from radiators and other sources of heat. The CP 30 can be exposed to maximum temperatures of 60°C.

Direct sunshine and heat over a long period of time can

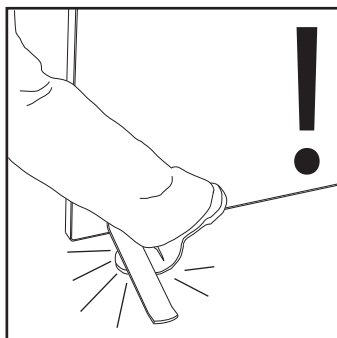

1

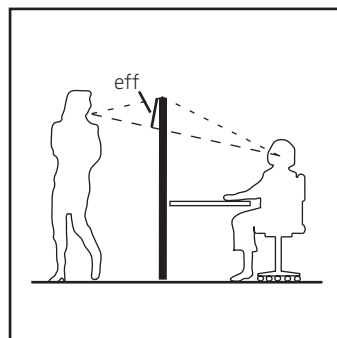

2

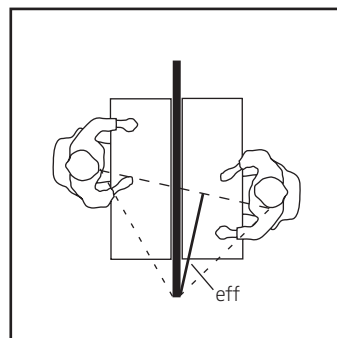

3

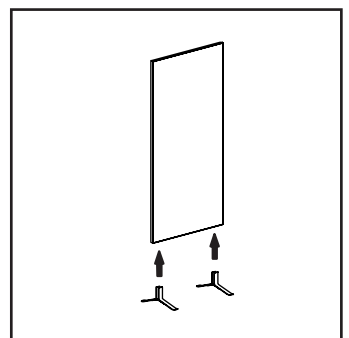

4

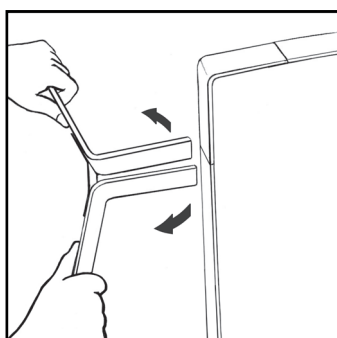

5

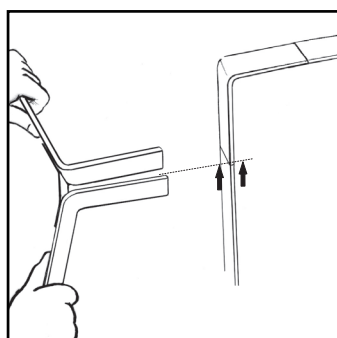

6

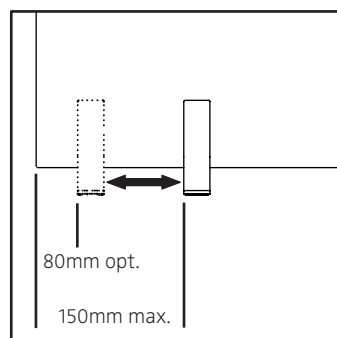

7

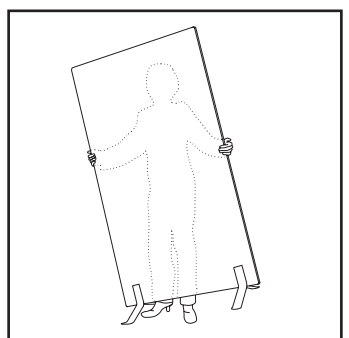

8

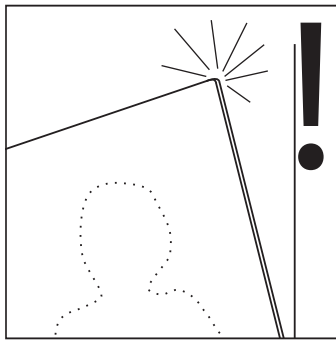

9

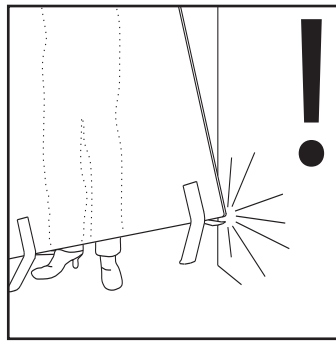

10

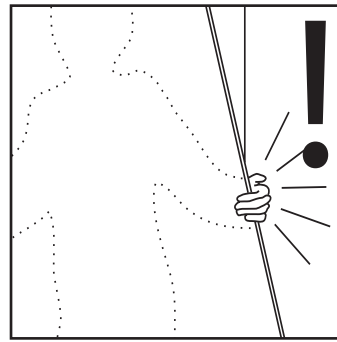

11

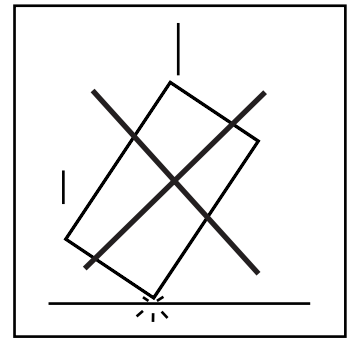

12

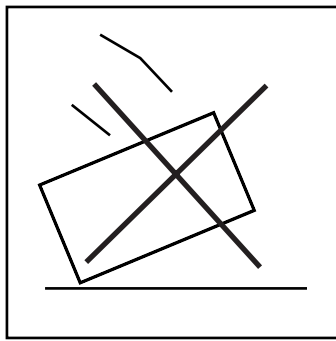

13

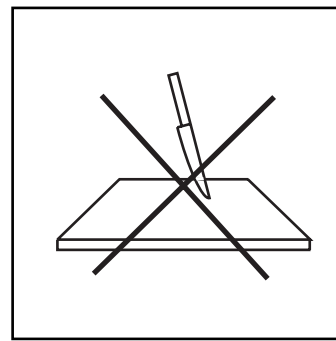

14

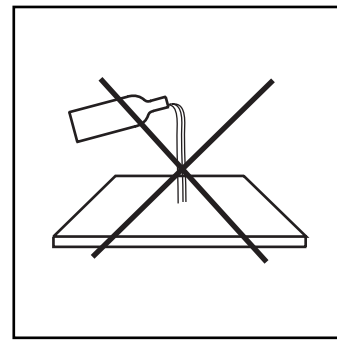

15

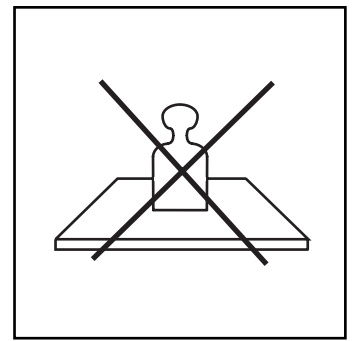

16

kann zu vorzeitiger Alterung bzw. Versprödung des Materials führen. Bitte Standort entsprechend wählen.
Um Verkratzen und Reibspuren zu verhindern, platzieren Sie CP 30 mit etwas Abstand von Möbel- oder Raumkanten.

Die richtige Montage

4/5 Fassen Sie den Fuß mit beiden Händen aus. Biegen Sie die Feder vorsichtig auf und schieben Sie den Fuß über die Kante auf den Membrankörper. Vorsicht! Dabei besteht Quetschgefahr.

6/7 Die optimale Position der Füße auf dem Membrankörper befindet sich bei einem Abstand von 80 mm zur Kante. Orientieren Sie sich hierbei an der Stoßkante der Ecke. Sie können durch Verschieben der Füße auf vorhandene Möbelfüße und Tischbeine reagieren.

Dazu den Fuß erst aufbiegen und dann in die gewünschte Position bringen. Um Kippgefahr zu vermeiden, halten Sie dabei einen Abstand von max. 150 mm vom Rand ein! Wir empfehlen zur Montage das Tragen von Baumwollhandschuhen, um die polierte Oberfläche zu schonen.

8 CP 30 Space Divider ist leicht und kann im Allgemeinen von einer Person getragen werden, um an anderer Stelle platziert zu werden.

9/10/11 Dazu an den seitlichen Kanten anfassen und beim Tragen Kollisionen mit Personen, Gegenständen oder Gebäudeteilen, z.B. Türrahmen, Raumecken oder der Decke unbedingt ausschließen. Hierbei die Gefahr von Quetschungen an Fingern beachten.

12/13 Beim Tragen nicht fallen lassen (12,13). Es besteht Bruchgefahr, insbesondere der Kante. Nach dem ersten Aufstellen von CP30 Space Divider kann es zu Ausdünstungen kommen, die nach einigen Tagen vergehen.

Der richtige Umgang

12/13/14 Halten Sie spitze oder scharfe Gegenstände fern von CP 30 und verhindern Sie unbedingt Stoß- oder Schlägeinwirkungen auf CP 30.

discolour the synthetic material, cause it to age prematurely and make it brittle. Please select its location accordingly. In order to prevent scratching and abrasion marks, place the CP 30 a small distance away from furniture and walls.

Correct assembly

4/5 Grip the foot by its extremities with both hands. Carefully prise open the spring and push the foot over the edge of the Membrane Body.

Caution! Be careful not to trap your fingers.

6/7 The ideal position of the feet on the Membrane Body is 80 mm away from the side. Take the outer edge of the corner as your reference point. You can slide the feet along in order to align them to the feet of other furniture and table legs. To do this, first prise the foot open and then move it to the desired position.

In order to prevent the divider from tipping over, do not move the foot more than 150 mm away from the edge! We recommend wearing cotton gloves during assembly to protect the polished surface.

8 CP 30 Space Divider is light and can generally be carried by one person for repositioning.

9/10/11 To do so, grip the sides and carry it in such a way as to exclude the possibility of collisions with persons, objects or parts of the building such as doorframes, walls or ceilings. Make sure you do not trap your fingers.

12/13 Do not drop when carrying. The Space Divider can break, especially at the edges.

An odour may be noticeable following initial installation of the CP30 Space Divider. However this will fade after a few days.

Correct use

12/13/14 Keep pointed or sharp objects away from the CP 30 and avoid striking it or knocking it.

15 Halten Sie Flüssigkeiten fern von CP 30. Kleber von Notizzetteln oder Klebebändern können nicht entfernbare Rückstände hinterlassen. Die Ränder der Foliendeckschicht sind nicht mit der Kante verklebt, ein Eindrücken der Membran insbesondere im Bereich der Kunststoffkante ist zu vermeiden.

16 CP 30 nicht belasten! Keine Gegenstände auf- oder anhängen! Punktuelle Belastung kann zu irreversiblen Druckstellen führen. Eine statische Aufladung des Membrankörpers kann nicht ausgeschlossen werden. Bitte gehen Sie sehr sorgsam mit den Füßen um. Poliertes Aluminium reagiert empfindlich auf Oberflächeneinwirkungen. Der Kontakt des Fußes mit anderen Gegenständen, Möbelstücken, Schuhen o. ä. insbesondere an den Sichtflächen ist zu vermeiden. Dies führt zu Kratzern.

Die richtige Pflege und Reinigung

Benutzen Sie zur Reinigung ein trockenes Mikrofasertuch. Keine abrasiven Putzwerkzeuge oder scheuernden Reinigungsmittel verwenden, dies kann zu vorzeitiger Alterung bzw. Versprödung oder Zerstörung des Materials führen. Keine lösungsmittelhaltigen oder scharfen Reiniger anwenden. Vorsicht! Die Oberfläche des Fußes ist naturbelassen poliert und kann sehr leicht zerkratzen. Es ist möglich, dass der Glanzgrad mit der Zeit ein wenig nachlässt. Die polierten Füße können mit einem speziellen Poliertuch gepflegt werden, dazu den Fuss vom Membrankörper trennen. Die eloxierten Füße können mit einem weichen Tuch feucht abgewischt werden, dazu den Fuss vom Membrankörper trennen.

Die richtige Lagerung

Lagern Sie die Füße getrennt vom Membrankörper, lagern Sie die Membrankörper bitte stehend, vor Staub, Wärme und Licht geschützt, an einem trockenen Ort. Schützen Sie auch die Füße vor Staub und Feuchtigkeit.

15 Do not allow liquids to come into contact with CP 30. Adhesive from labels or adhesive tape can leave behind marks that cannot be removed. The edges of the plastic film are not glued to the sides. Do not apply great pressure to the membrane, especially at the plastic edges.

16 Avoid subjecting the CP 30 to physical stress! Do not place any objects on it or suspend any from it! Any pressure applied to a point on the surface can lead to irreversible dents in the material. There is the possibility that the Membrane Body will become charged with static electricity. Please handle the feet with care. Polished aluminium is very sensitive to surface influences. Contact between the feet and other objects, furniture, shoes and the like should be avoided, especially with regard to the visible surfaces. This can cause scratches.

Correct cleaning and general care

Use a dry microfibre cloth for cleaning. Do not use abrasive cleaning tools or cleaning agents as they can cause premature ageing, brittleness or destruction. Do not use cleaning agents which contain solvent or are aggressive. Caution! The surface of the foot is polished but otherwise untreated. It can therefore very easily become scratched. It is possible that the surface will lose some of its shine over time. You can restore the shine to the polished feet with a special polishing cloth. To do so, remove the foot from the Membrane Body. The anodised feet can be wiped with a soft damp cloth. Remove the foot from the Membrane Body to do so.

Correct storage

Store the feet separately from the Membrane Body. Please store the Membrane Bodies in an upright position in a dry place where they are protected against dust, heat and light. You should also protect the feet against dust and moisture.



Nimbus Group GmbH
Sieglestaße 41
D-70496 Stuttgart
Tel. +49(0)711/633014-40
Fax +49(0)711/633014-14

www.nimbus-group.com
info@nimbus-group.com

Rosso ist eine Marke der Nimbus Group.